

RZUT FUNDAMENTÓW 1:50

RZUT PARTERU 1:50

RZUT WIĘZBY DACH. 1:50

RZUT DACHU 1:50

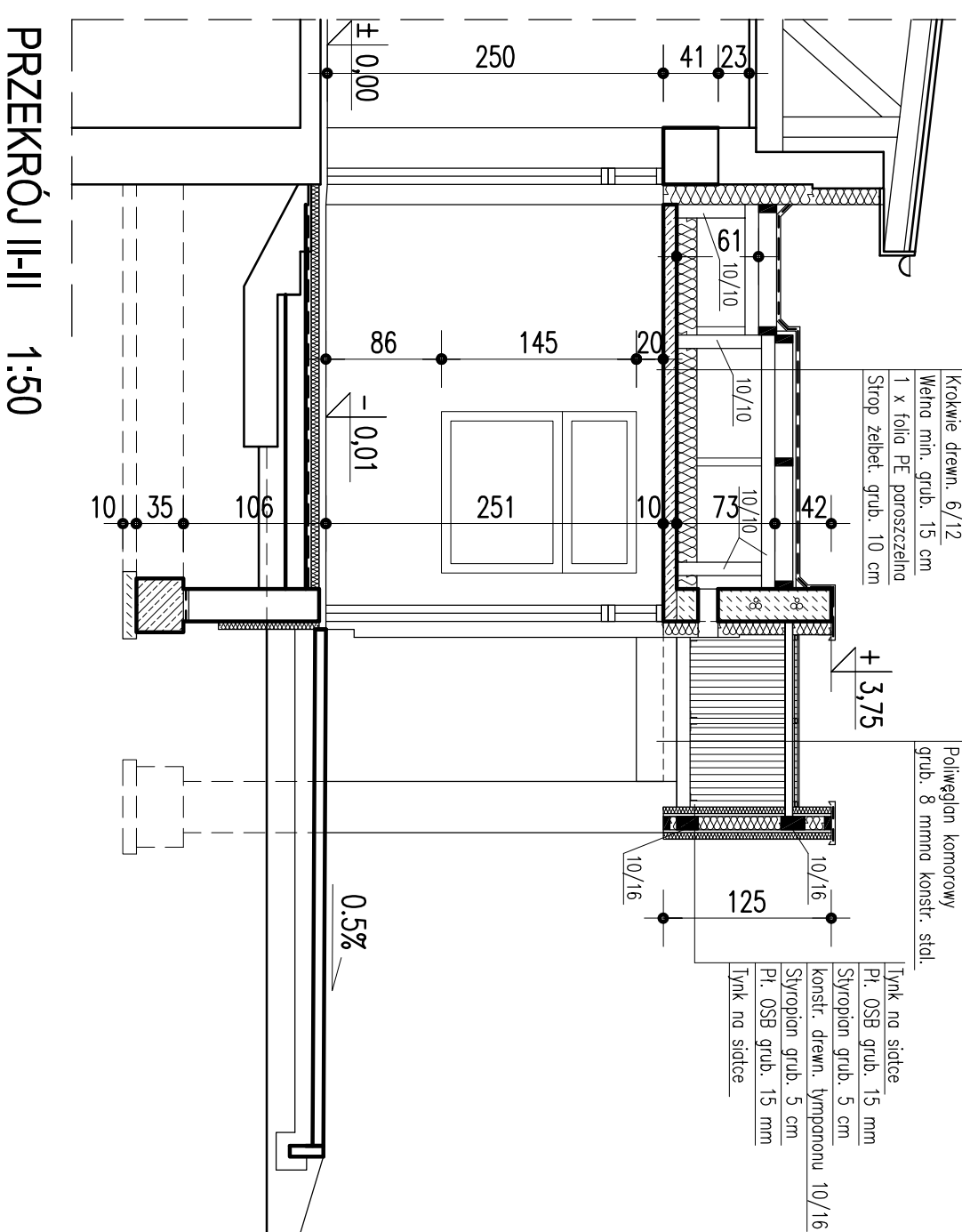

PRZEKRÓJ II-II 1:50

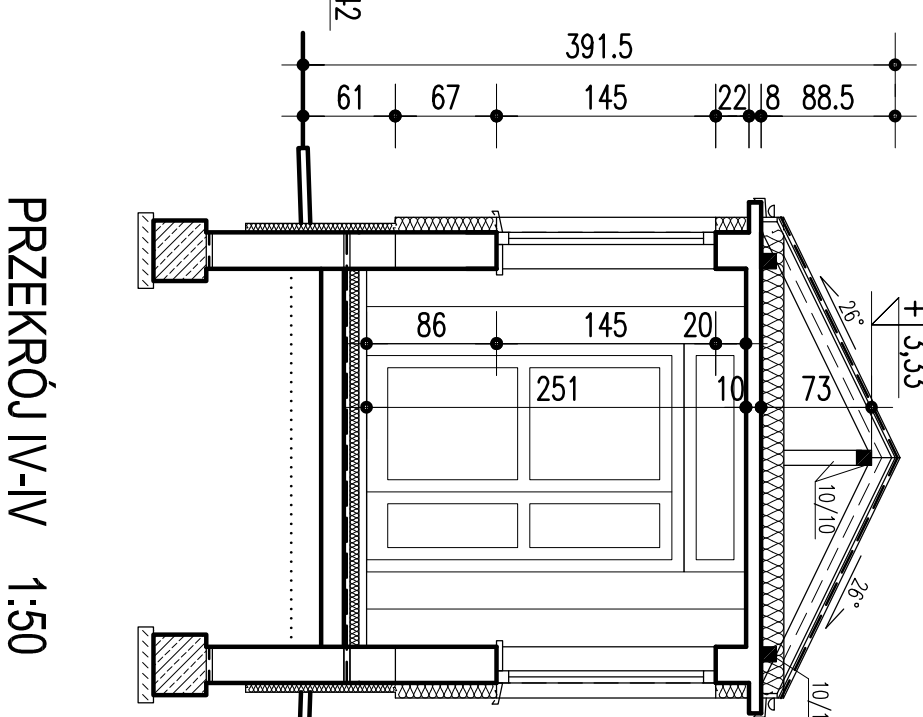

PRZEKRÓJ III-III 1:50

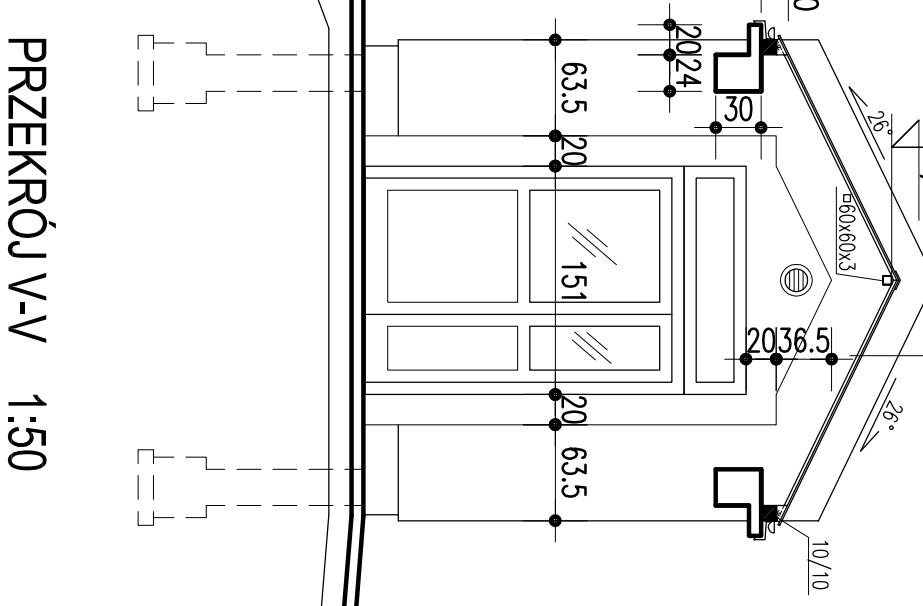

PRZEKRÓJ IV-IV 1:50

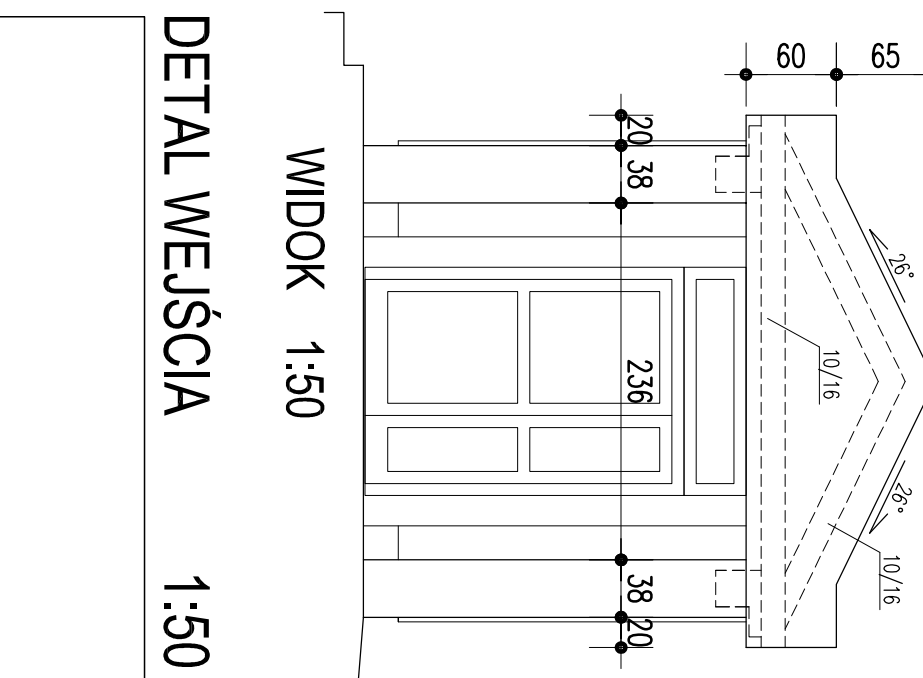

PRZEKRÓJ V-V 1:50

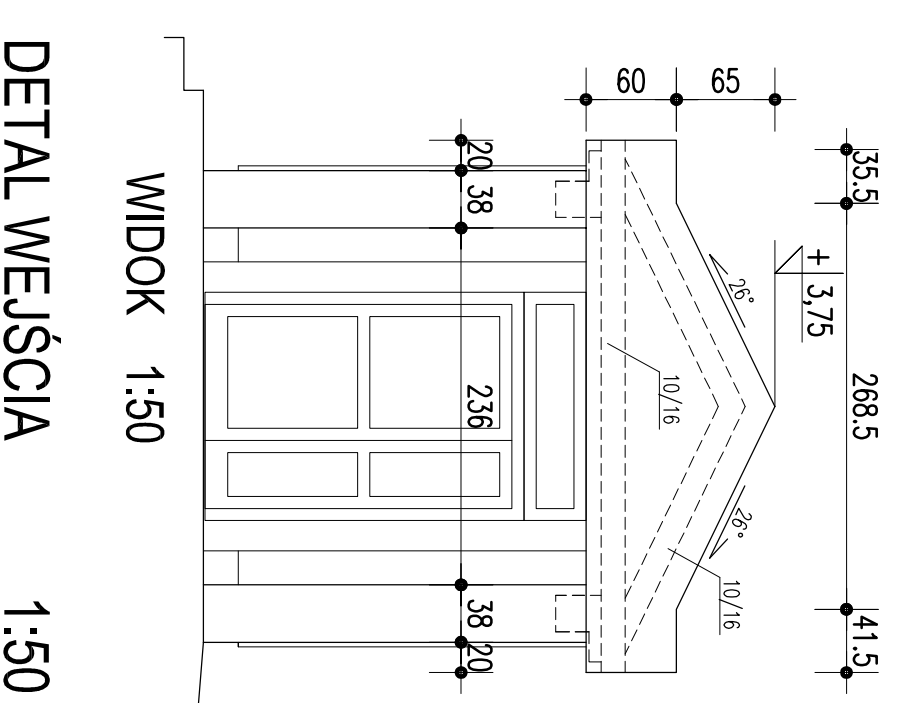

WIDOK 1:50

DETAL WEJŚCIA 1:50